

## エディックス DBA-BE3系 結線位置資料

### 注意

本資料の著作権はパーソナルCARパーツ株式会社が所有します。一切の文章、画像、情報の無断転載を禁じます。本資料は取付先について保証するものではありません。ご購入者様での参考資料としてください。

本資料は実車をもとに作成しておりますが、車のグレード、年式、オプション、マイナーチェンジ等により配線色が異なっている場合があります。

取付に際しては、必ず実車で説明書記載のタイミングで電圧が出力されていることをテスターにて確認願います。

本資料を基に装着し、装置あるいは車両部品の破損が発生しても弊社では一切保証できませんので予めご了承願います。

### 結線一覧

装置から出ている配線		車側への結線場所			
配線名称	配線色	コネクタ番号	コネクタ色	結線先位置	結線先配線色
DSW	黄	コネクタ1	白	下段 左から5番目 切断後のコネクタ側	桃
DMT	緑	コネクタ1	白	下段 左から5番目 切断後の出力側	桃
USW	青	コネクタ1	白	上段 右端 切断後のコネクタ側	青
UMT	茶	コネクタ1	白	上段 右端 切断後の出力側	青
リバース時+12V	橙	コネクタ2	薄緑	下段 右から3番目	薄緑
ボディーアース	黒	コネクタ1	白	下段 左端	黒
バッテリー電源	白	ヒューズボックス	-	車両側ヒューズボックス常時12V線から分岐 または、ドアノブセンサーコネクタ部 常時12V(白色) から分岐 (スマートキー装着車のみ)	-

### コネクタ1

ミラースイッチ裏コネクタ

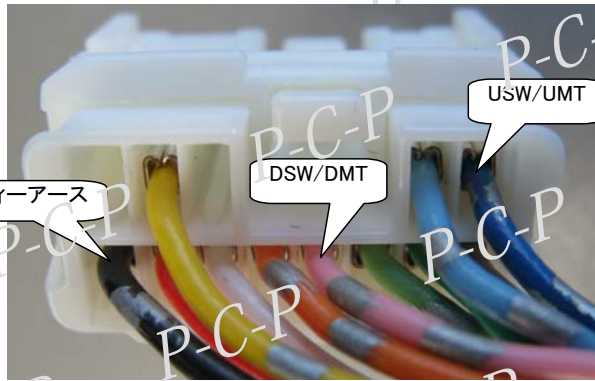

### コネクタ2

ヒューズボックス上のコネクタ群 ドア内部に引き込みます。

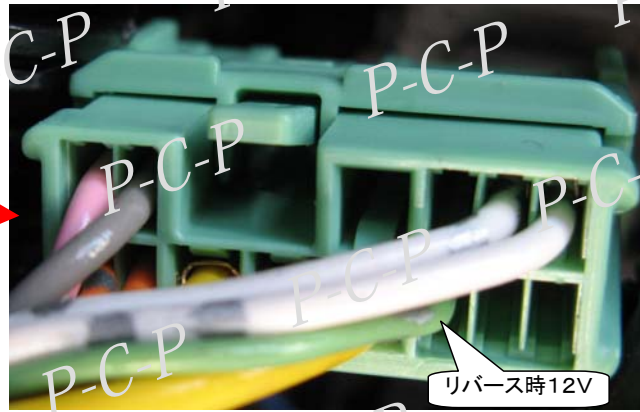
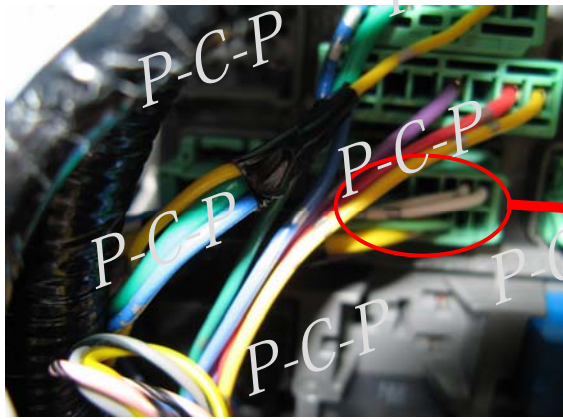

### バッテリー電源

車内ヒューズボックスからドア内部へ引き込むが、スマートキー装着車の場合、ドアノブセンサー電源から分岐します。

