

**注意**  
 本資料の著作権はパーソナルCARパーツ株式会社が所有します。一切の文章、画像、情報の無断転載を禁じます  
 本資料は取付先について保証するものではありません。ご購入者様での参考資料としてください。  
 本資料は実車をもとに作成しておりますが、車のグレード、年式、オプション、マイナーチェンジ等により  
 配線色が異なっている場合があります。  
 取付に際しては、必ず実車で説明書記載のタイミングで電圧が出力されていることをテスターにて確認願います。  
 本資料を基に装着し、装置あるいは車両部品の破損が発生しても弊社では一切保証できませんので予めご了承願います。

**結線情報** ※装置タイプEには紫色配線はございません。

装置から出ている配線		車側への結線場所			
配線名称	配線色	コネクタ番号	コネクタ色	結線先位置	結線先配線色
DSW+	黄	コネクタ1	白	写真下段左から3, 4番目を切断し、より合わせ1本にして、スイッチ側に接続	黄/緑
DMT+	緑	コネクタ1	白	写真下段左から3, 4番目を切断し、より合わせ1本にして、モーター側に接続	黄/緑
DSW-	青	コネクタ1	白	写真下段左から1, 2番目を切断し、より合わせ1本にして、スイッチ側に接続	白/橙
DMT-	茶	コネクタ1	白	写真下段左から1, 2番目を切断し、より合わせ1本にして、モーター側に接続	白/橙
ドアロック時一瞬+12V	橙	コネクタ2	白	写真上段2番目右から2番目 コネクタ側に接続	緑
ドアアンロック時一瞬+12V	紫	コネクタ2	白	写真上段2番目右から1番目 コネクタ側に接続 (※装置タイプEには紫色配線はございません。)	橙
ボディアース	黒	車体の金属部分にネジ止め(ステレオボディのネジを利用して共締め)			
バッテリー電源	白	ヒューズボックス		写真上から3段目左側のヒューズ中段 一番右	
ACC	赤	ヒューズボックス		写真から3段目左側のヒューズ下段 右から2番目	

**コネクタ1の情報**

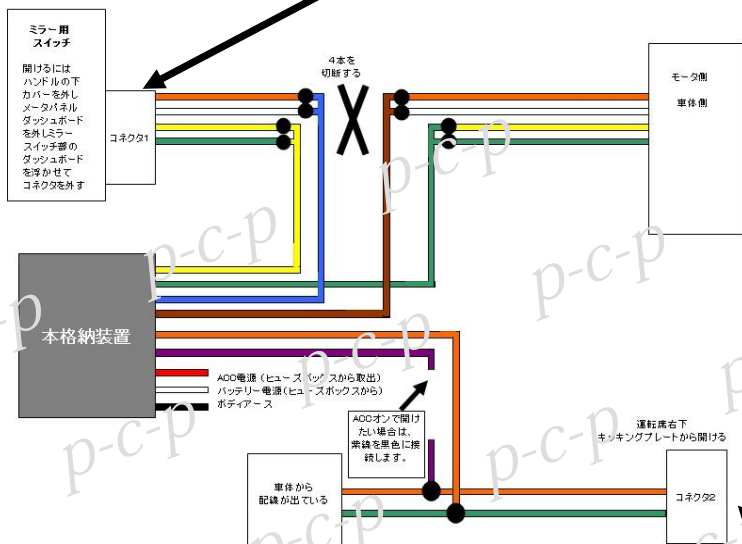
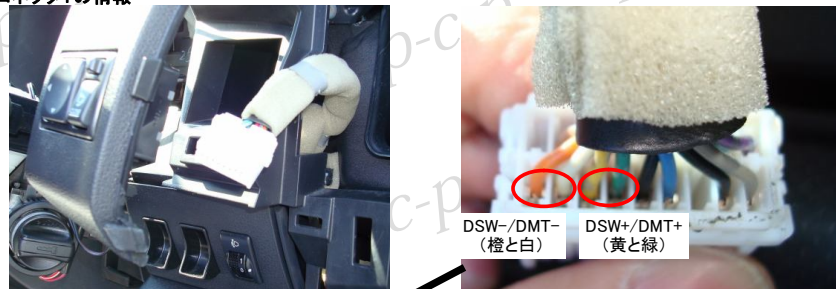

**コネクタ2(アクセル右のカバー中)**

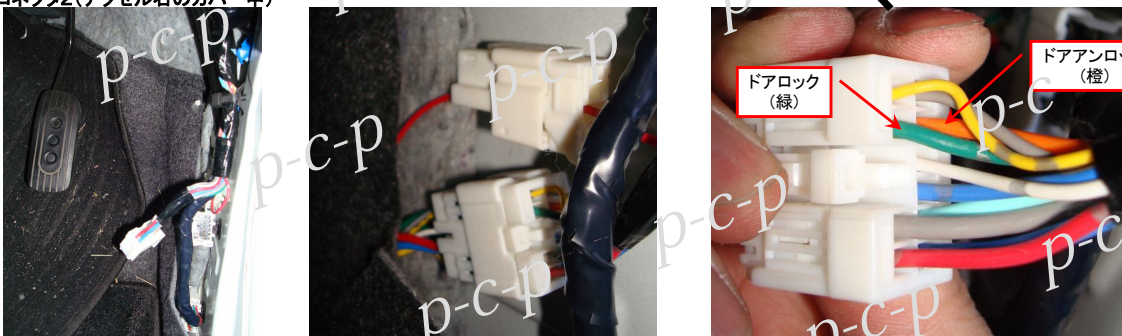

**ヒューズボックス**

