

**注意**  
 本資料は取り付け先について保証するものではありません。ご購入者様での参考資料としてください。  
 マイナーチェンジ、本資料作成の基となった情報の誤り、などによりコネクタの位置、配線色等が実車  
 と異なっている可能性があります。  
 取り付けに際しては、必ず実車で説明書記載のタイミングで電圧が出力されていることをテスターにて確認願います。  
 本資料を基に装着し、装置あるいは車両部品の破損が発生しても製作者では一切保証できませんので予めご了承願います。

結線情報 ※装置タイプEには紫色配線はございません。

装置から出ている配線		車側への結線場所				
配線名称	配線色	コネクタ番号	コネクタ色	結線先位置		結線先配線色
DSW+	黄	コネクタ1	白	上段右から2番目を切断したスイッチ側に接続	2本をより合わせ 1個のギボシで接続	黒+白
DSW+	黄	コネクタ1	白	上段右から3番目を切断したスイッチ側に接続		白
DMT+	緑	コネクタ1	白	上段右から2番目を切断したミラー側に接続	2本をより合わせ 1個のギボシで接続	黒+白
DMT+	緑	コネクタ1	白	上段右から3番目を切断したミラー側に接続		白
DSW-	青	コネクタ1	白	上段左から2番目を切断したスイッチ側に接続	2本をより合わせ 1個のギボシで接続	青
DSW-	青	コネクタ1	白	上段左から3番目を切断したスイッチ側に接続		青+赤
DMT-	茶	コネクタ1	白	上段左から2番目を切断したミラー側に接続	2本をより合わせ 1個のギボシで接続	青
DMT-	茶	コネクタ1	白	上段左から3番目を切断したミラー側に接続		青+赤
ドアロック時一瞬+12V	橙	コネクタ2	白	下から2段目左端に接続		黄緑+黄
ドアアンロック時一瞬+12V	紫	コネクタ2	白	下から2段目左から2番目に接続		赤+緑
ボディアース	黒	車体金属部に接続				
バッテリー電源	白	コネクタ3	白	上段左端に接続		白
ACC	赤	コネクタ1	白	上段左端に接続		黄

※装置タイプEには紫色配線はございません。

**コネクタ1の情報**

ミラー格納スイッチの裏側(右から2番目のコネクタ)

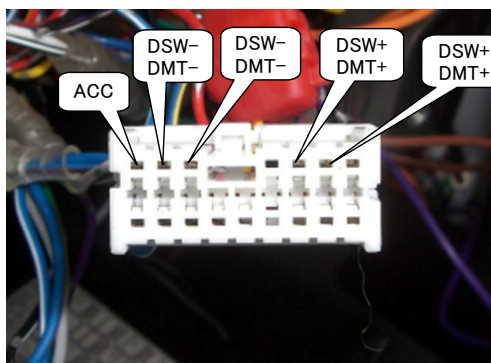
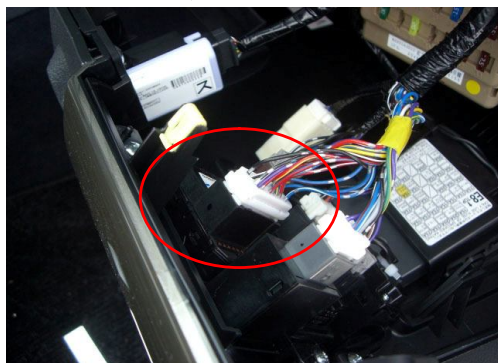

**コネクタ2の情報**

運転席右側足下のカバーを外す。

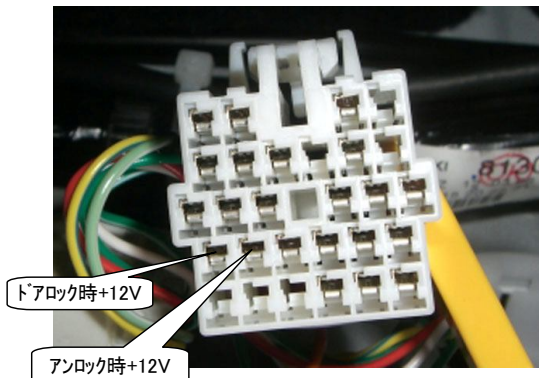

**コネクタ3の情報**

運転席右側足下ヒューズボックスの奥

