

フォレスター SG5系 装着参考資料

注意
 本資料の著作権はパーソナルCARパーツ株式会社が所有します。一切の文章、画像、情報の無断転載を禁じます
 本資料は取付先について保証するものではありません。ご購入者様での参考資料としてください。
 本資料は実車をもとに作成しておりますが、車のグレード、年式、オプション、マイナーチェンジ等により
 配線色が異なっている場合があります。
 取付に際しては、必ず実車で説明書記載のタイミングで電圧が出力されていることをテスターにて確認願います。
 本資料を基に装着し、装置あるいは車両部品の破損が発生しても弊社では一切保証できませんので予めご了承願います。

結線情報

装置から出ている配線		車側への結線場所			
配線名称	配線色	コネクタ番号	コネクタ色	結線先位置	結線先配線色
DSW+	黄	コネクタ1	白	右から2番目 切断後のスイッチ側	黄
DMT+	緑	コネクタ1	白	右から2番目 切断後の出力側	黄
DSW-	青	コネクタ1	白	右から1番目 切断後のスイッチ側	黒+白
DMT-	茶	コネクタ1	白	右から1番目 切断後の出力側	黒+白
ドアロック時一瞬+12V	橙	コネクタ3	白	下段 右から2番目 または ドア内部配線束内	薄緑+黒
ドアアンロック時一瞬+12V	紫	コネクタ3	白	下段 右から3番目 または ドア内部配線束内	赤+緑
ボディーアース	黒	コネクタ1	白	右から4番目	黒
バッテリー電源	白	コネクタ2	白	下段 左から2番目	白+薄緑
ACC	赤	コネクタ1	白	右から3番目	黄+赤

※装置タイプEには紫色配線、タイプDには橙色配線、タイプCには橙色及び紫色配線はございません。

運転席ドア内 格納スイッチ裏コネクタになります

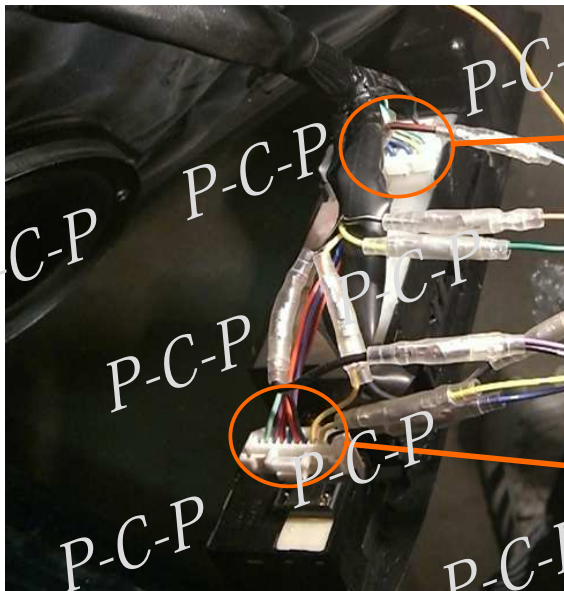

コネクタ2



コネクタ1

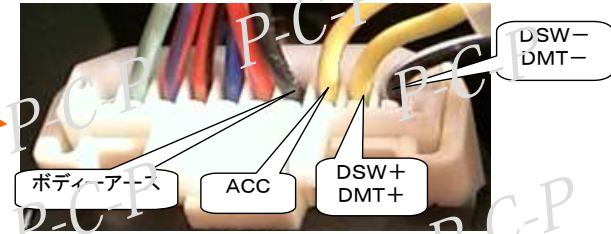

コネクタ3
運転席足元

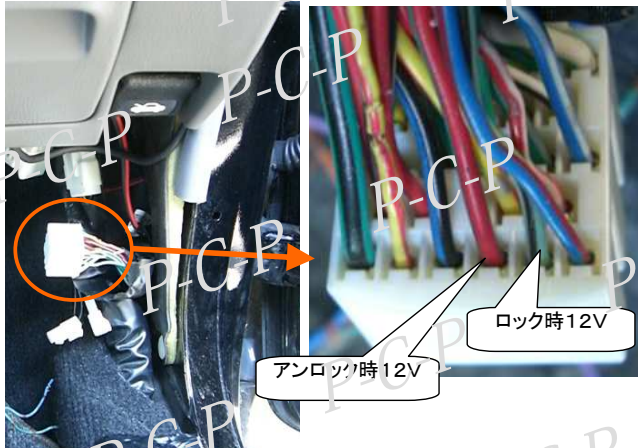

左記コネクタ3の場所の他、ドア内部でも分岐できます。
 ドアの内張りの中のパワーウィンドウスイッチ等のパネルの中の黒い
 ビニール配線束の中に線が2本あり、薄緑+黒がロック時12V、赤+緑
 がアンロック時12Vの線です。

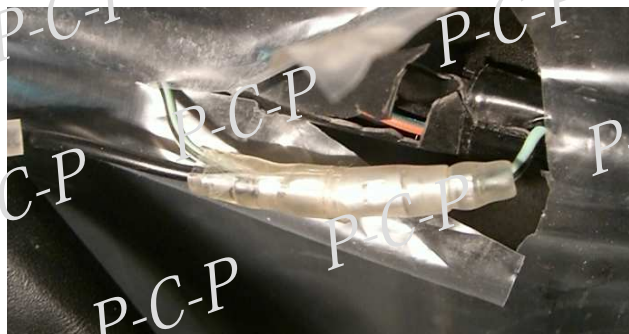

フォレスター SH#系 装着参考資料

注意
 本資料の著作権はパーソナルCARパーツ株式会社が所有します。一切の文章、画像、情報の無断転載を禁じます
 本資料は取付先について保証するものではありません。ご購入者様での参考資料としてください。
 本資料は実車をもとに作成しておりますが、車のグレード、年式、オプション、マイナーチェンジ等により
 配線色が異なっている場合があります。
 取付に際しては、必ず実車で説明書記載のタイミングで電圧が出力されていることをテスターにて確認願います。
 本資料を基に装着し、装置あるいは車両部品の破損が発生しても弊社では一切保証できませんので予めご了承願います。

結線情報

装置から出ている配線		車側への結線場所			
配線名称	配線色	コネクタ番号	コネクタ色	結線先位置	結線先配線色
DSW+	黄	コネクタ1	白	右から2番目 切断後のスイッチ側	黒+白
DMT+	緑	コネクタ1	白	右から2番目 切断後の出力側	黒+白
DSW-	青	コネクタ1	白	右から1番目 切断後のスイッチ側	赤
DMT-	茶	コネクタ1	白	右から1番目 切断後の出力側	赤
ドアロック時一瞬+12V	橙	コネクタ3	白	4段目1番左	黄緑+黄
ドアアンロック時一瞬+12V	紫	コネクタ3	白	4段目左から2番目	赤+緑
ボディーアース	黒	コネクタ1	白	右から4番目	黒
バッテリー電源	白	コネクタ2	白	ナビ電源2段目左から2番目	黄
ACC	赤	コネクタ1	白	右から3番目	白+赤

※装置タイプEには紫色配線、タイプDには橙色配線、タイプCには橙色及び紫色配線はございません。

コネクタ1

格納スイッチコネクタになります

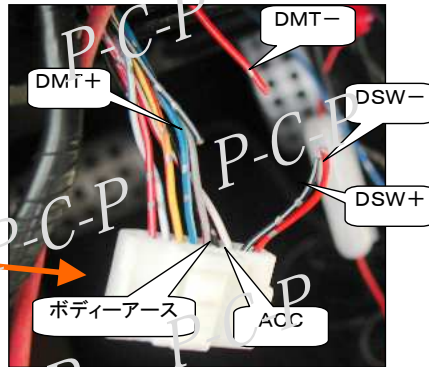

コネクタ2

ナビ裏配線になります

常時12V電源はヒューズボックス等の他から分岐しても大丈夫です

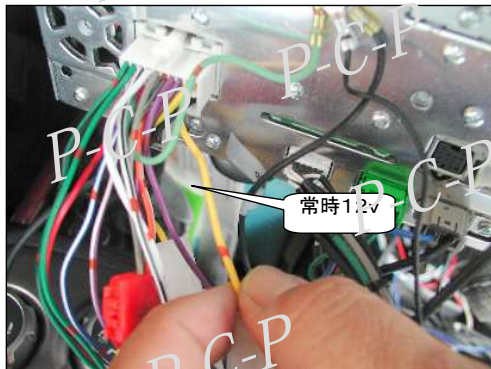

コネクタ3

運転席足元になります

